

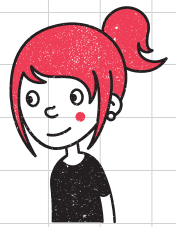

Carla Bertolli, Silvana Poli e Daniela Lucangeli



I PROBLEMI



9cm



6€



8km



DAL PROBLEMA



ALLA REGOLA

4cm



2cm



$\frac{2}{3}$ al cioccolato



$\frac{2}{3}$ al cioccolato

3km

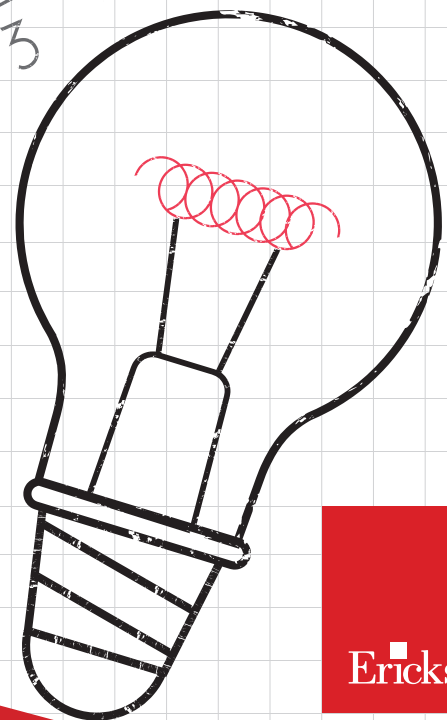

www.erickson.it/percorsi-operativi-per-la-scuola-dell-infanzia

ATTIVITÀ TRATTE DA

Erickson

Storie-problema e storie-non problema

Leggi le storie e rispondi.
Somigliano a problemi?

Certe storie
somigliano
a problemi!

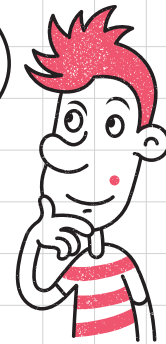

Anna oggi non è molto felice.

Sì No

Sara compera un cellulare da 240 € e paga in 12 rate mensili.

Sì No



Marco mangia un bel panino al salame.

Sì No



Davide compera un panino da 280 g e lo divide a metà con Paola.

Sì No



Davide compera un panino al salame e 2 gelati. Paga con 15 €.

Sì No

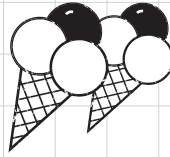

Anna compera un panino al salame a 6,50 € e un gelato a 3,50 €. Paga con 15 €.

Sì No

Roberta va da Firenze a Roma in moto. Impiega 4 ore.

Sì No

Firenze dista da Roma 280 km. Roberta, in moto, impiega 4 ore.

Sì No

Cosa manca alle storie per essere un «vero problema»?

.....

.....

.....

.....

.....



Ci vuole una domanda!

Completa le storie per farle diventare storie-problema, se possibile, scegliendo la domanda più adatta. Puoi anche inventarne una.

Oggi piove!



- a. E ieri?
- b. Cosa si può fare?
- c. Quanto spende in tutto?
- d.?

È una storia-problema o no?
.....

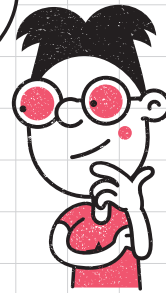

Sara compera un cellulare da 240 € e sceglie di pagare in 12 rate mensili.



- a. Quanto le resta da pagare?
- b. Quanto paga per una rata mensile?
- c. Quante rate restano da pagare?
- d.?

È una storia-problema o no?
.....

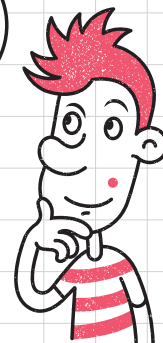

Certe storie non diventano problemi, anche se scrivi una domanda.

Come mai?

.....

.....

Completa le storie per farle diventare storie-problema, se possibile, scegliendo la domanda più adatta. Puoi anche inventarne una.

Marco mangia molto volentieri un bel panino al salame.

- a. Perché?
- b. È molto stanco?
- c. Gli bastano i soldi?
- d.?



È una storia-problema o no?
.....

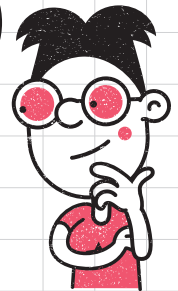

Davide compera un panino da 240 g e lo divide a metà con Paola.

- a. Come fa a dividerlo in parti uguali?
- b. Quanto pesa una delle due parti?
- c. È un ragazzo generoso?
- d.?

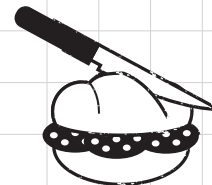

Scegli quale risposta è più adatta per completare la storia-problema.

Andrea compera 1 panino al salame e 2 gelati. Paga con 15 €.

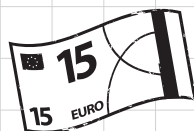
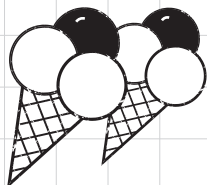

- Quanto costano i gelati?
- Quanto spende in tutto?
- Quanto gli resta?
- Quante cose compera?

È una storia-problema o no?

.....

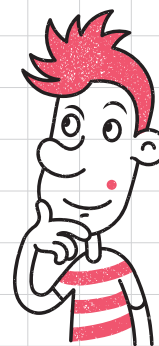

Scegli quale risposta è senza senso.

Anna compera un panino al salame a 6,50 € e 2 gelati a 3,50 € l'uno. Paga con 15 €.

- Le bastano i soldi?
- Quanto le resta?
- Quanto spende in tutto?
- A che ora torna?

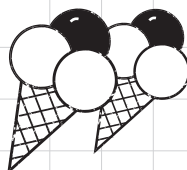

Roberta va da Firenze a Roma in moto. Impiega 4 ore.
Perché non è una storia-problema?

.....

.....

.....

.....

Manca qualcosa!

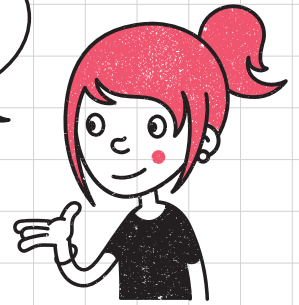

Roberta va da Firenze a Roma, che distano 280 km, in moto.
Impiega 4 ore.

.....

.....

.....

.....

Inventa una domanda adatta per la storia-problema!

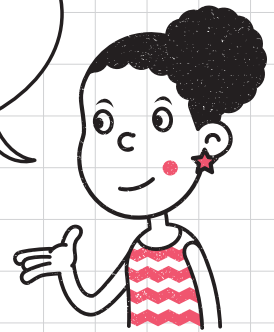

Diana il sabato va a Roma, la domenica a Firenze.
Perché non è una storia-problema?

.....

.....

.....

Storie-problema e storie-non problema

Leggi le storie e rispondi.

Queste storie
somigliano a
problemi?

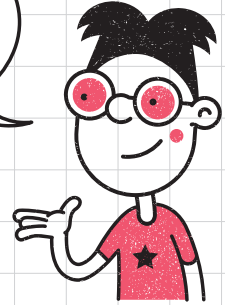

Roberto ha dimenticato a casa il portafoglio.

Sì No

Anna va a trovare la nonna che abita a 5 km da casa sua.

Sì No

Zio Riccardo compera un motorino.

Sì No

Emily divide la paghetta di 12 € con i 2 fratellini.

Sì No

Inventa 4 storie e spiega quali somigliano a problemi e quali no.

Perché certe
storie somigliano a
problemi?

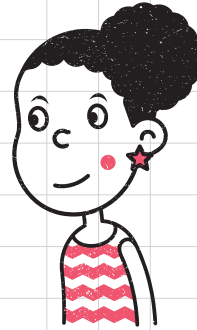

Storia 1.

Storia 2.

Storia 3.

Storia 4.

Ci vuole una domanda!

Scheda 2
consolido

Sai trovare una domanda per far diventare le storie che seguono delle storie-problema?

Scegli quale risposta è più adatta per completare la storia. Puoi anche inventarne una.

Irene perde l'autobus.

- a. Perché?
- b. Cosa si può fare?
- c. Quanto pesa?
- d.?

È una storia-problema o no?

.....

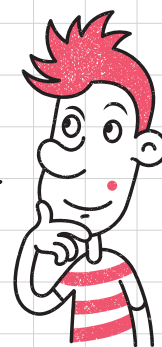

Zio Ubaldo è a dieta da 3 settimane e ha perso 2 kg alla settimana.

- a. Cosa mangia ogni giorno?
- b. Quanti kg ha perso finora?
- c. Quanto pesa?
- d.?

Andrea in cartoleria compera 6 quadernoni a 2,50 € l'uno e 4 evidenziatori a 1,50 € l'uno. Divide la spesa con il fratello.

- Bastano i soldi?
- Quanto spendono in tutto?
- Quanto tempo impiegano?
- Quanto spende ciascuno?

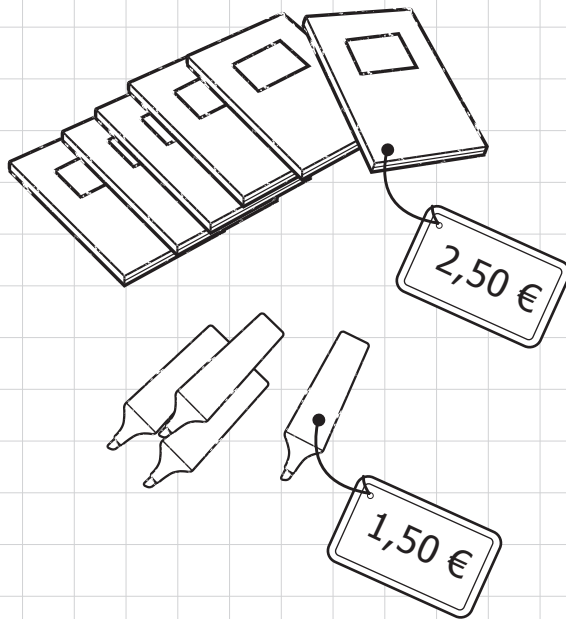

Inventa una storia-problema.

Scrivi una domanda coerente e una che non c'entra con il problema.

.....

.....

Hai trovato più facile inventare la domanda coerente o quella che non c'entra?

.....

Linda compera 6 sacchi di cemento per fare dei lavori in casa.

È una storia-problema?



Perché è una storia-non problema?

.....

.....

Linda compera 6 sacchi di cemento per fare dei lavori in casa.
Ogni sacco pesa 25 kg.

Inventa una domanda adatta per la storia-problema!

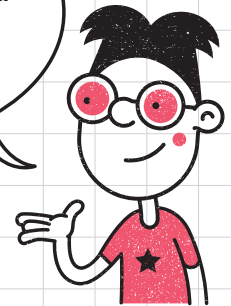

Aggiungi tu dei dati adatti perché la storia diventi un'altra storia-problema. Poi inventa una domanda adatta.

.....

.....

.....

Aggiungi dei dati perché la storia che segue diventi due diverse storie-problema.

Sebastiano cuoce 50 biscotti in forno.

.....

.....

.....

.....

.....

.....

E naturalmente anche una domanda per la storia-problema!

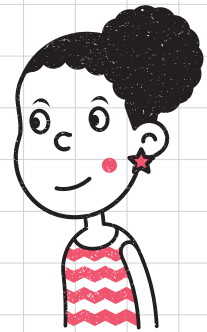

Sebastiano cuoce 50 biscotti in forno.

.....

.....

.....

.....

.....

.....

Dati diversi domande diverse!

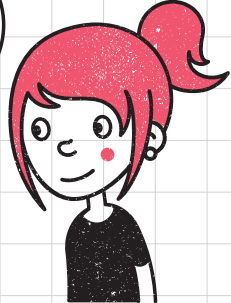



www.erickson.it

Tutti i diritti riservati. Vietata la riproduzione con qualsiasi mezzo effettuata,
se non previa autorizzazione dell'Editore.
È consentita la fotocopiatura delle schede operative contrassegnate dal simbolo
del © copyright, a esclusivo uso didattico interno.